

**海菱**  
® **HIGHLEAD**

**GC24518-1/GC24518-2**

**单针/双针立柱式针送料缝纫机**

**使用说明书**  
**零件样本**

**上海标准海菱缝制机械有限公司**  
SHANGHAI BIAOZHUN HAILING SEWING MACHINERY CO., LTD.

# — 目 录 —

## 使用说明书

1、使用前注意事项 .....	1
2、机针安装 .....	1
3、绕底线 .....	2
4、穿面线方法 .....	2
5、针距调节和倒缝 .....	2
6、线勾的调节 .....	3
7、压脚压力的调节 .....	3
8、梭芯装入旋梭的方法 .....	3
9、引底线的方法 .....	3
10、底线张力的调整 .....	3
11、面线的调节 .....	4
12、底、面线张力调节 .....	4
13、挑线簧的调节 .....	4
14、润滑 .....	4
15、皮带罩安装 .....	5

## 零件样本

A、机壳部件 .....	6
B、夹线调节部件 .....	8
C、上轴、压脚部件 .....	11
D、针杆挑线部件 .....	14
E、针距调节部件 .....	16
F、下轴、送布轴部件 .....	18
G、旋梭台部件 .....	21
H、供油部件 .....	24
I、附件 .....	27
附：特殊针位相关零件 .....	30

## 1、操作前注意事项

### 1) 安全注意事项:

- (1) 当电源开关打开后, 手指离开机针以及主动轮区域。
- (2) 当机器停止使用或操作者离开座位时, 请将电源关闭。
- (3) 当倾斜机头, 装拆皮带以及调整或移动机器时, 请将电源关闭。
- (4) 在缝纫机运转时, 避免将手指、头发、杆状物等靠近主动轮及皮带或马达。
- (5) 机器开动状态下, 请勿将手指插入挑线杆防护罩, 勿将手指置于机针或主动轮处。
- (6) 如果装设了皮带罩及护手罩或护眼罩, 在没有这些安全设施前请勿操作机器。

### 2) 操作前须知:

- (1) 如果油槽内没有加满油, 请勿操作机器。
- (2) 如果机器是滴油润滑, 在润滑前不要操作机器。
- (3) 当一台缝纫机首次运转时, 请验证主动轮的旋向。(从主动轮方向看过去, 主动轮旋向为逆时针方向。)
- (4) 请核对电压(单相或三相)与铭牌上的数据是否相符。

### 3) 操作条件:

- 1) 避免在非正常高温(35℃或更高)或低温(5℃或更低)状态下使用机器, 否则机器将出现故障。
- 2) 避免在灰尘环境下使用机器。

### 4) 主要技术规格:

规格		型 号	
		GC24518-2	GC24518-1
用 途		中厚料	
最 高 转 速		2500rpm	
针 距		0-5mm	
针 杆 行 程		33.4mm	
压脚提升 高度	手控	7mm	
	膝控	10mm	
旋 梭		全回转手动加油水平旋梭 (标准旋梭)	
针 距 调 节		标盘式	
润 滑 系 统		自动	
机 针		DP×5 (16#-18#)	
电 机		离合器马达 370W	
二 针 间 距		2.4mm 2.0mm	

## 2、机针安装(一定要先切断电源) (图 1) :

- 1) 松开机针夹头螺钉;
- 2) 如图所示, 将机针有凹槽的一面朝左方, 然后将机针插入针杆并插到底部(GC24518-1); 将两根机

针有凹槽的一面相向，然后将机针插入针杆并插到底部（GC24518-2）；  
3) 拧紧机针夹头螺钉。

### 3、绕底线（图 2）：

绕线张力：绕尼龙或涤纶线时，绕线张力需小一些。

单边绕线：过线架往绕线最少的方向移动。

绕线量：当梭芯绕线过量时，旋松调整螺钉。当梭芯绕线不足时，旋紧调整螺钉。

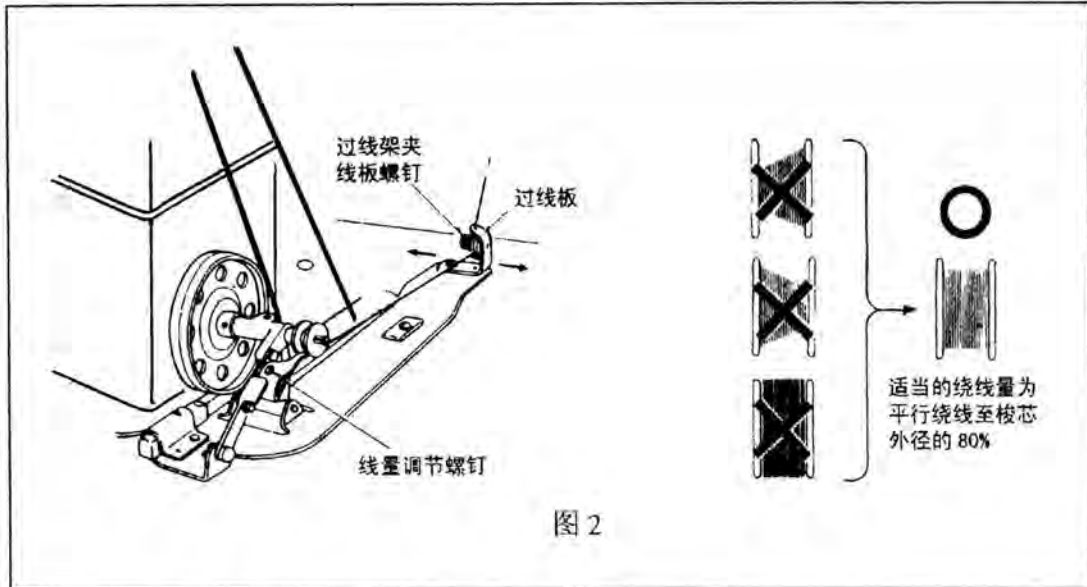
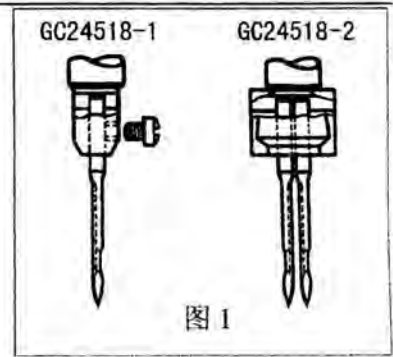

4、穿面线方法（图 3）：挑线杆上升至最高位置，顺序穿线。

5、针距调节和倒缝（图 4）：转动针距标盘，调节针距。

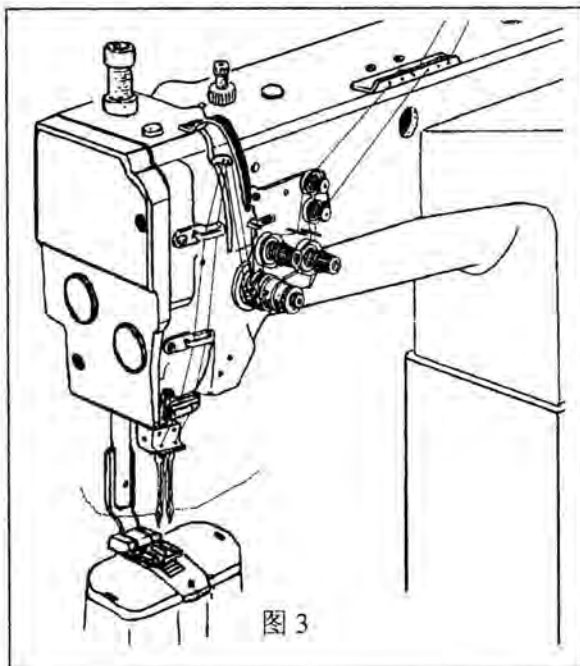

倒缝时，只需压下倒缝操纵杆；放开倒缝操纵杆，则恢复为顺缝。

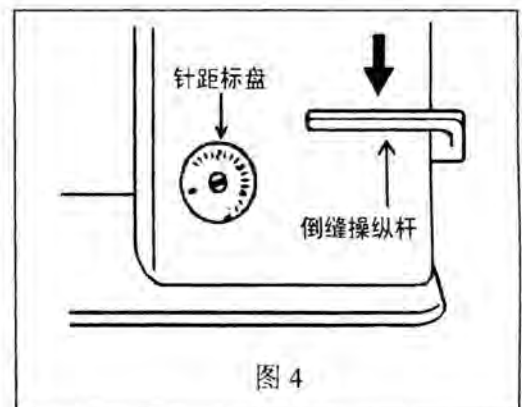

## 6、线勾的调节（表 1）：

根据缝料的厚薄调节线勾位置。

线勾位置	左	中	右
缝料	厚料	标准	薄料
面线供给量	多	标准	少

表 1

## 7、压脚压力的调节（图 5）：

旋转调节螺钉，如图 5 所示，可调节压脚压力的大小。

## 8、梭芯装入旋梭的方法（图 6）：

从梭芯抽出约 5cm 的线，如图 6 所示方向拿住梭芯，然后装入旋梭。



图 5



图 6

## 9、引底线的方法：

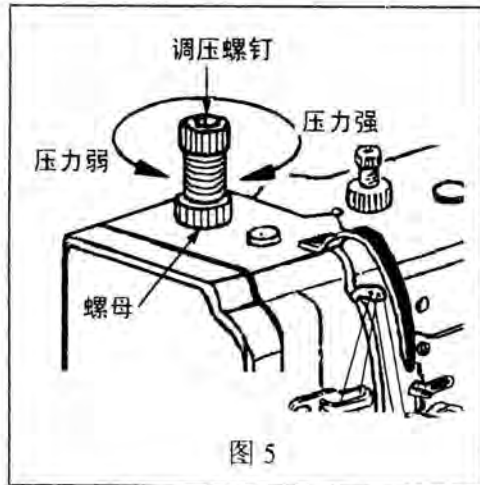
- 1) 如图 7，将引出的 5cm 线穿过旋梭沟槽①中，再从下面穿过并向外引出，将线端放置在外。
- 2) 如图 8，左手拿机针线，右手转动主动轮，将勾出的底线放置一边，盖上左、右推板。

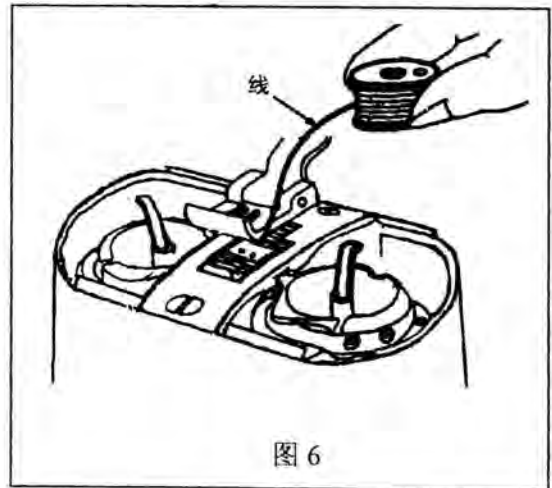

图 7



图 8

## 10、底线张力的调整（图 9）：

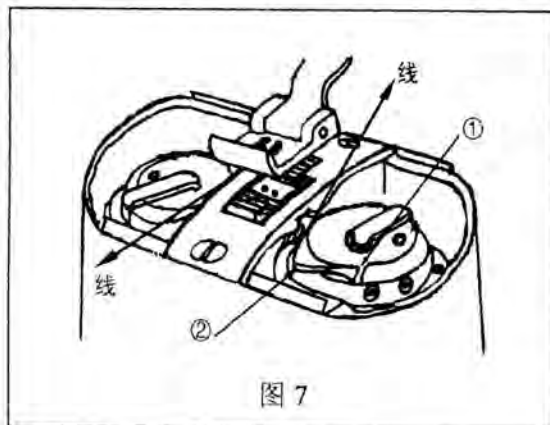
旋梭张力几乎无调节的必要，如需调节，则应根据缝料的情况来调节：顺时针转动螺钉 2，底线张力增大；反之，底线张力减小。

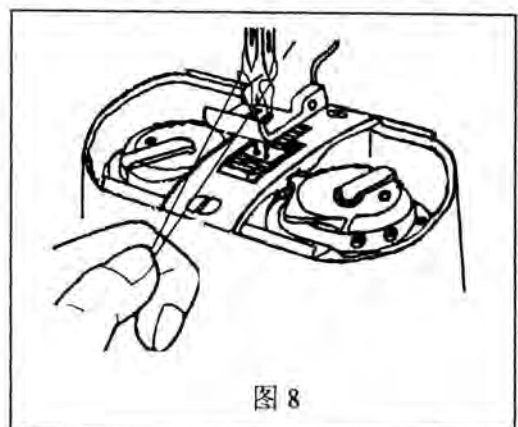

图 9

## 11、面线的调节 (图 10):

左右旋转面线调节螺母进行调节。可按图示方向调节面线的松紧。

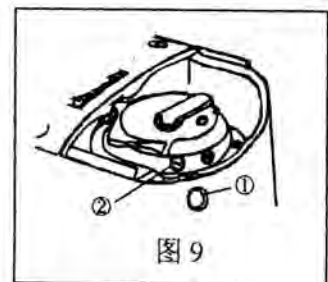

图 10



图 11

## 12、底、面线张力调节 (图 11):

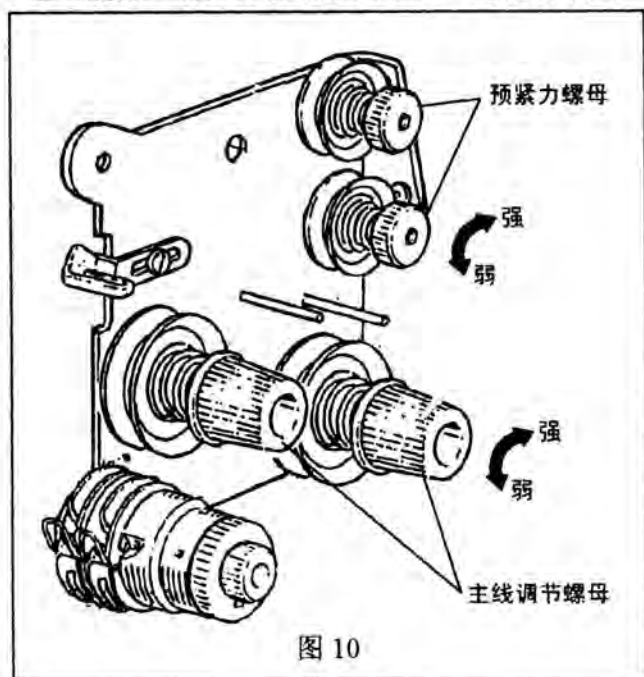
## 13、挑线簧的调节 (图 12):

### 1) 挑线簧动作量的调节

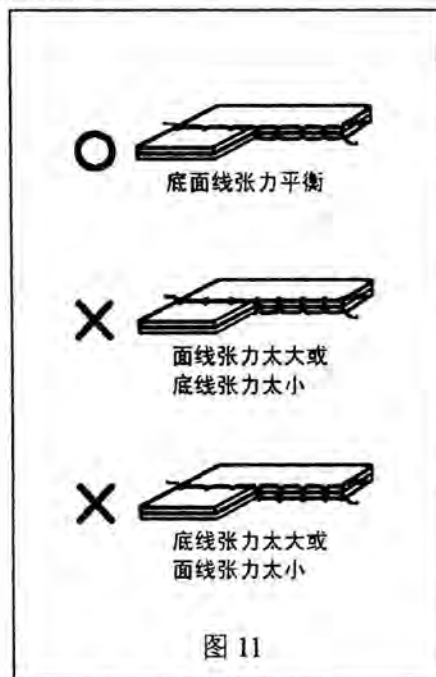
- a. 调节左面线挑线簧 (1): 把定位块的止动螺钉 (2) 放松, 调节定位块 (3)。
- b. 调节右面线挑线簧 (4): 把定位块的止动螺钉 (5) 放松, 调节定位块 (6)。

### 2) 挑线簧强度的调节

- a. 调节左面线时, 先放松固定螺母 (7) 及机头内部调节座螺钉 (11), 然后调节夹线螺钉。调节结束, 拧紧固定螺母及调节座螺钉即可。
- b. 调节右面线时, 先放松固定螺钉 (9), 回转调节螺母 (10)。调节结束, 拧紧固定螺钉 (9) 即可。



图 12



图 13

## 14、润滑 (图 13、图 14、图 15):

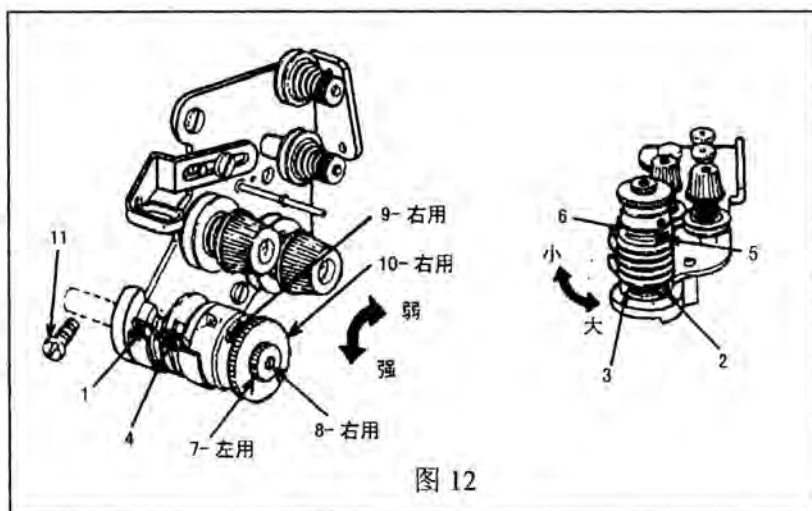
1) 如果油量在 L 以下, 请补加到油盘中 H 位置。

请使用缝纫机专用油。(图 13)

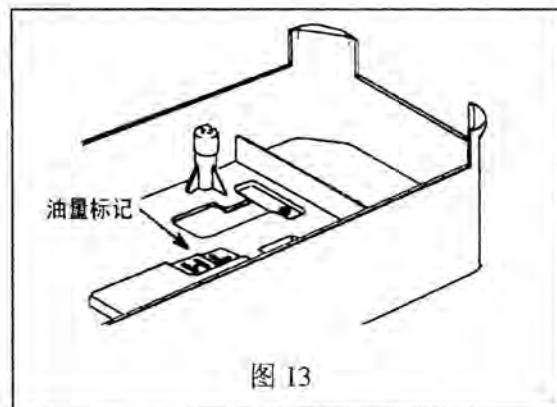
2) 新的缝纫机或长期不使用的缝纫机, 在使用前要

适量的加油 (箭头所指方向): (图 14)

3) 运转过程中确认油窗有油滴下, 给挑线杆的油量可通过油量调节螺钉来调节。(图 15)



图 14



图 15

### 15、皮带罩安装 (图 16):

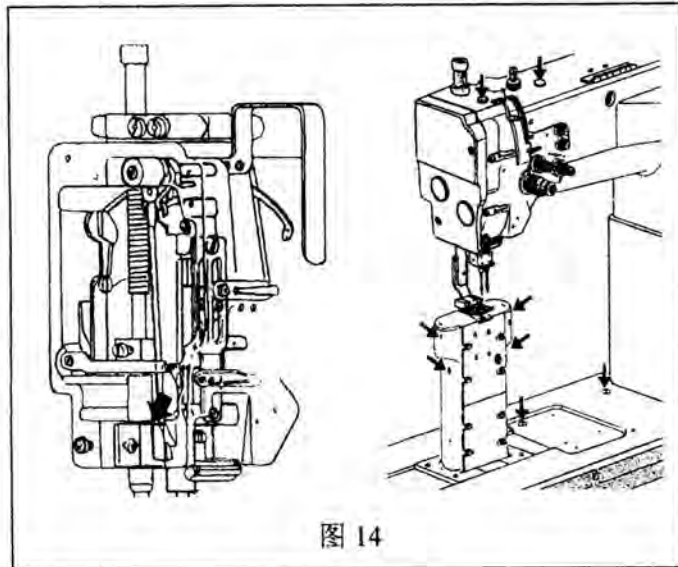
先将件 4、件 6 和件 7 按图示轻轻拧在机壳上, 然后将件 3 按图示箭头方向安装, 拧紧所用螺钉, 件 5 的安装方法与件 3 相同, 最后将件 1 经主动轮上侧插入件 3 和件 5 内侧拧紧螺钉件 2 即可。

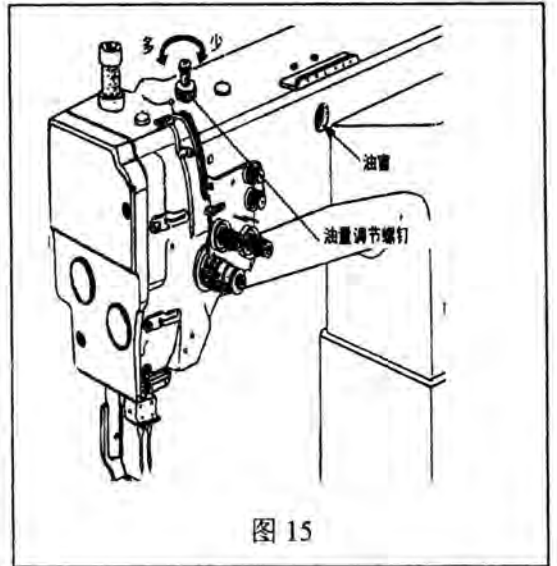

图 16

# A. 机壳部件



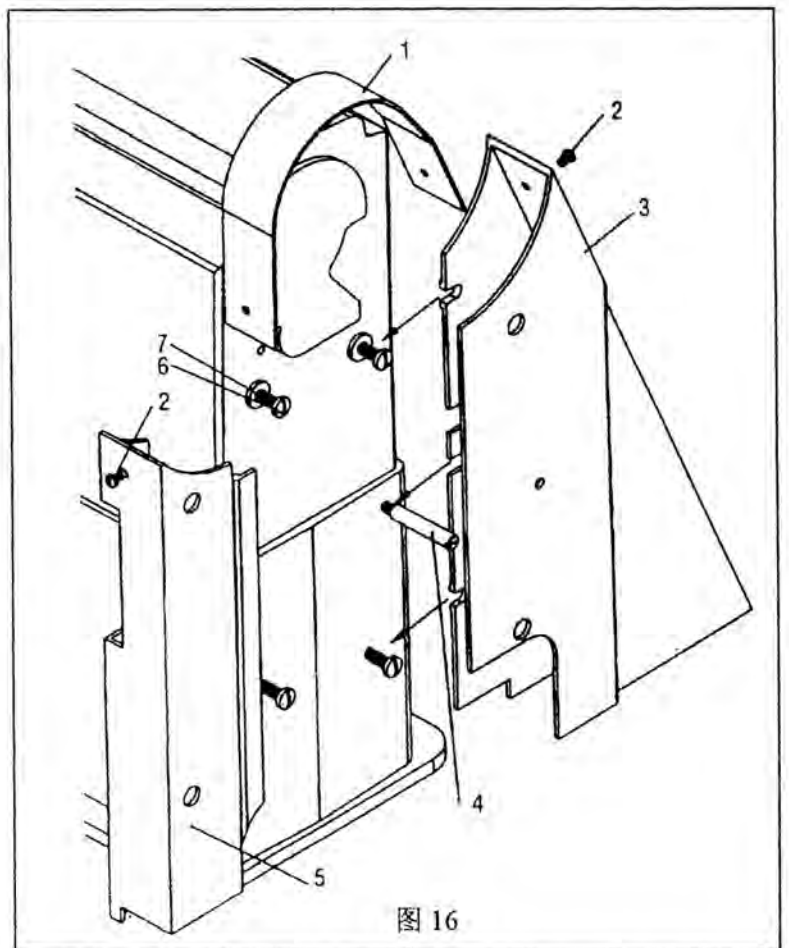
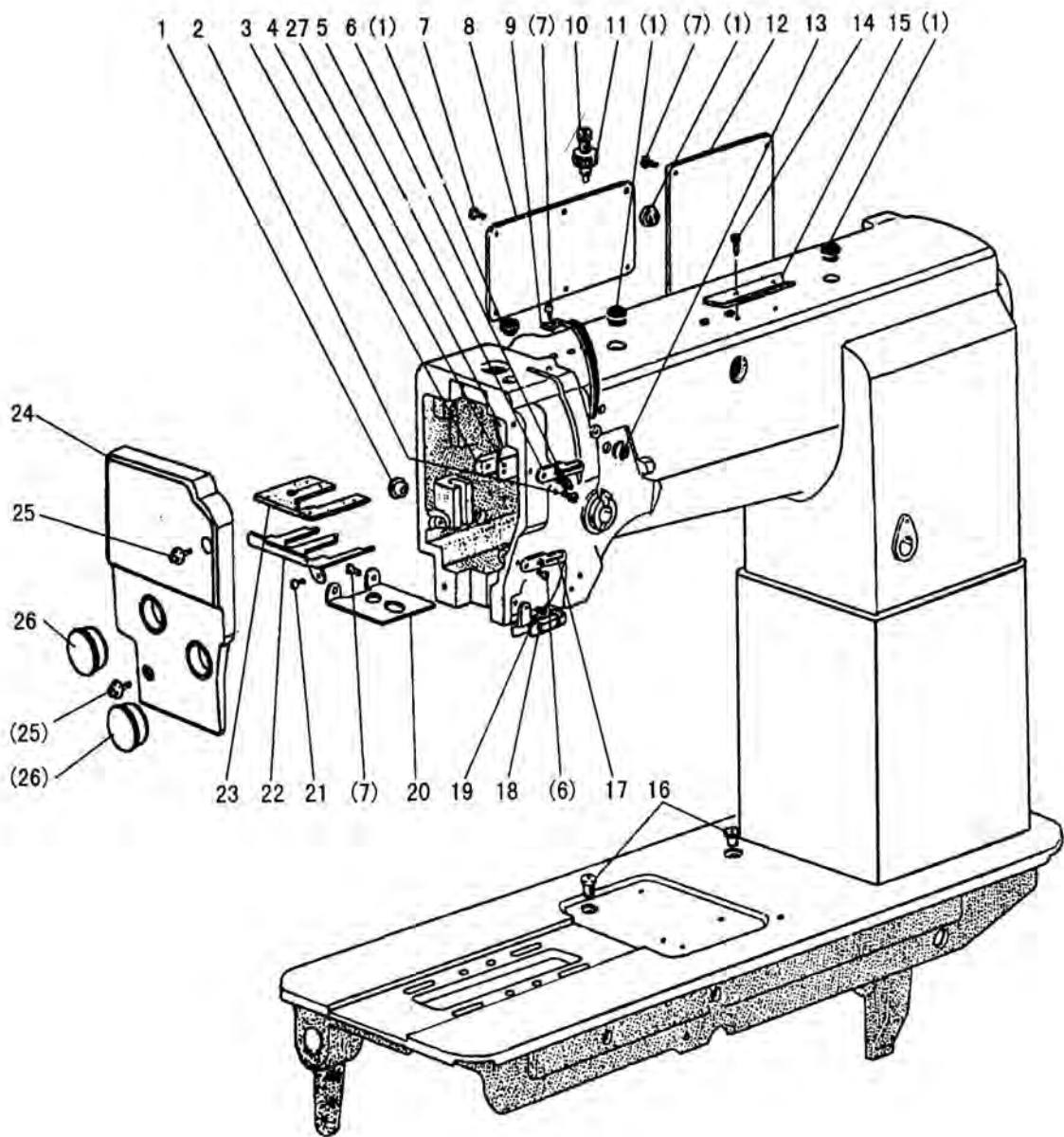

## A. 机壳部件

序号	样本编号	名 称	GC24518-1	GC24518-2	备 注
A01	H4715B8001	橡皮塞 $\phi 13$	5	5	$\phi 13$
A02	H2400B2080	过线勾沉头螺钉	2	2	SM3/16(28) $\times 12.1$
A03	H2400B2060	挡油罩板垫块	1	1	
A04	H2400B2050	挡油罩板	1	1	
A05	H3200B2070	线勾(上)	1	1	
A06	H3000D2160	防油垫固定板螺钉	2	2	SM9/64(40) $\times 4.5$
A07	HA300B2170	后盖板螺钉	13	13	SM11/64(40) $\times 9$
A08	H3200B2030	后盖板(左)	1	1	
A09	H3200B2050	挑线杆防护罩	1	1	
A10	H3200K0210	定位螺钉	1	1	M10 $\times 33$
A11	H3200K0220	调节螺母	1	1	M10 $\times 8.5$
A12	H6311B8001	后盖板(右)	1	1	
A13	H2000B2010	机头橡皮塞	1	1	
A14	HA700B2060	线勾螺钉	2	2	SM11/64(40) $\times 8$
A15	H2400B2100	上过线板	1	1	
A16	H2000M0080	油杯	2	2	
A17	H3200B2080	线勾(中)	1	1	
A18	H3212B0066	线勾(下)组件	1	1	
A19	H3200B2100	圆柱头螺钉	1	1	SM9/64(40) $\times 6.5$
A20	H3200K0240	油线板	1	1	
A21	H2004J0067	摆动连杆座螺钉	2	2	SM9/64(40) $\times 7$
A22	H3229K0741	油板	1	1	
A23	H3229K0742	羊毛毡	1	1	
A24	H3200B2020	面板	1	1	
A25	HA300B2160	面板螺钉	2	2	SM11/64(40) $\times 10$
A26	HA307B0673	面板橡皮塞	2	2	
A27	H2400B2050	挡油罩板	1	1	

## B. 夹线调节部件

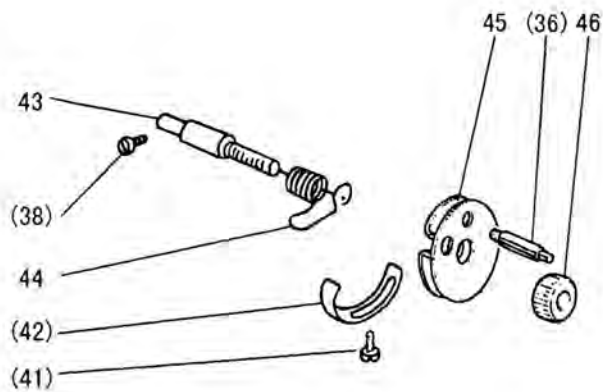
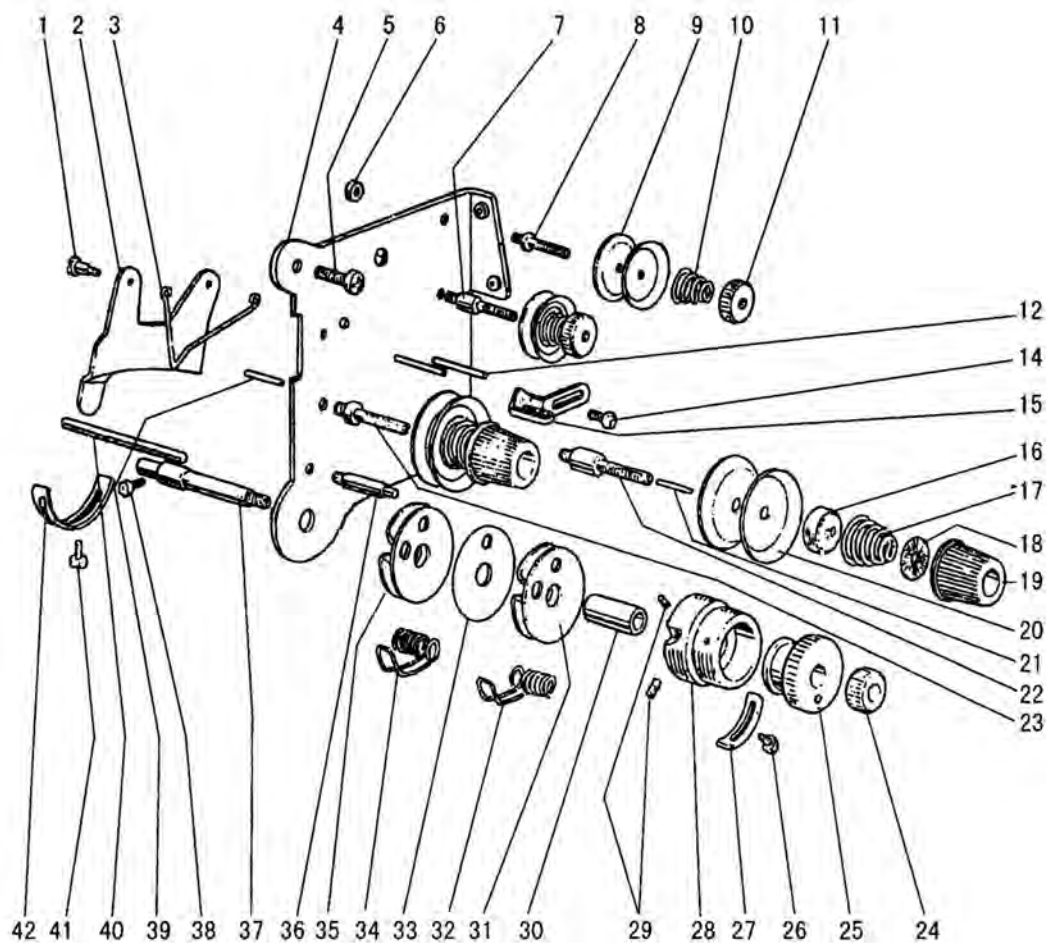

## B. 夹线调节部件

序号	样本编号	名 称	GC24518-1	GC24518-2	备 注
B01	H3221B6811	松线压板螺钉	2	2	SM9/64(40)×3
B02	H3221B3142	松线板	1	1	
B03	H3221B6812	松线板压弹簧	1	1	
B04	H3221B6820	夹线调节器安装板	1	1	
B05	HA300C2030	挑线杆防护罩螺钉	2	2	SM11/64(40)×8
B06	H3221B6810	六角螺母	2	2	SM11/64(40)×3
B07	H3221B0685	夹线调节螺钉		1	SM11/64(40)×14
B08	H3221B0683	夹线调节螺钉	1	1	SM11/64(40)×14
B09	HA112B0693	夹线板	2	4	
B10	H3221B0684	夹线弹簧	1	2	
B11	HA710B0671	夹线螺母	1	2	
B12	H3221B0682	过线销	2	3	
B14	HA106B0676	面板线勾螺钉	1	1	SM9/64(40)×6
B15	H3221B0687	夹线调节器线勾	1	1	
B16	HA310B0702	松线板	1	2	
B17	HA607B0068	夹线簧	1		
B17	HA115B0703	夹线簧		2	
B18	HA115B7010	夹线螺母止动板	1	2	
B19	HA310B0701	夹线螺母小组件	1	2	
B20	HA310B0705	夹线板	2	4	
B21	H3221B6816	过线钉		1	
B22	H3221B0689	夹线调节螺钉		1	SM1/4(40)×23
B23	H3221B0686	夹线调节螺钉	1	1	SM1/4(40)×23
B24	H32481B721	螺母		1	SM1/4(40)×4.5
B25	H32481B621	套筒		1	
B26	H32481BC21	圆柱头螺钉		1	SM9/64(40)×6
B27	H32481BB21	止动块		1	
B28	H32481B921	导向套		1	
B29	H32481B521	紧定螺钉		2	SM1/8(44)×3.5
B30	H32481B821	轴套		1	
B31	H32481BF21	过线板组件		1	
B32	H32481B321	挑线簧		1	
B33	H32481BE21	过线板		1	
B34	H32481B221	挑线簧		1	
B35	H32481BD21	过线板组件		1	
B36	H32481B421	阶梯螺钉	1	1	SM9/64(40)×22
B37	H32481B121	阶梯轴螺钉		1	SM1/4(40)×64
B38	H2004J0067	摆动连杆座螺钉	1	1	SM9/64(40)×7
B39	H3221B6817	过线钉	1	1	
B40	H3221B6818	松线钉	1	1	
B41	H3200B2100	圆柱头螺钉	1	1	SM9/64(40)×6.5
B42	H3221B6819	止动块	1	1	
B43	H2504C0652	过线螺钉	1		

## B. 夹线调节部件

序号	样本编号	名 称	GC24518-1	GC24518-2	备 注
B44	H32481B221	挑线簧	1		
B45	H32481BD21	过线板组件	1		
B46	H2504C0658	夹线螺母	1		

### C. 上轴压脚部件

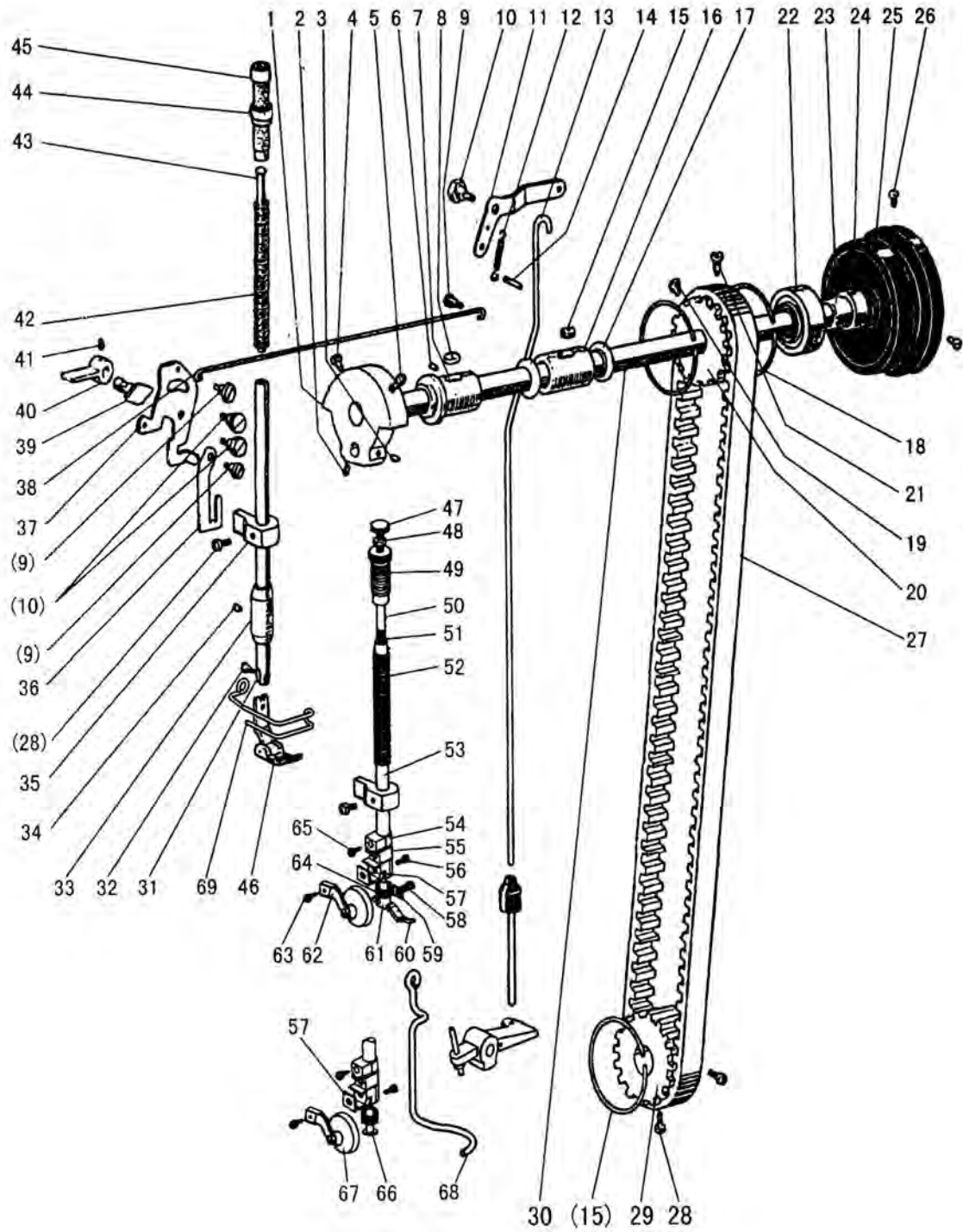

### C. 上轴、压脚部件

序号	样本编号	名 称	GC24518-1	GC24518-2	备 注
C01	H3204C0021	针杆曲柄组件	1	1	
C02	HA105D0662	上轴紧圈螺钉	1	1	SM1/4(40)×4
C03	HA307C0662	挑线曲柄定位螺钉	1	1	SM1/4(40)×6
C04	HA100C2060	针杆曲柄螺钉	1	1	SM9/32(28)×13
C05	HA100C2070	针杆曲柄定位螺钉	1	1	SM9/32(28)×10
C06	H2405D0664	上轴轴套(左)螺钉	1	1	SM15/64(28)×14
C07	H3204B0011	上轴轴套(左)组件	1	1	
C08	H32111B104	羊毛毡	1	1	
C09	HA107H0662	铰链螺钉	3	3	SM3/16(28)×2.5
C10	HA100H2050	膝控提升杠杆(右)螺钉	3	3	
C11	H3211E0691	膝控提升杠杆(右)	1	1	
C12	H3211E0692	膝控提升杠杆(右)弹簧	1	1	
C13	H6307E8001	膝控提升拉杆	1	1	
C14	H3200E2090	弹簧销	1	1	
C15	H32175B304	羊毛毡	1	1	
C16	H32175B104	上轴轴套(中)	1	1	
C17	HA306D0066	上轴油封	2	2	
C18	H3205C0661	弹簧挡圈	2	2	
C19	HA113F0684	同步带轮螺钉	1	1	SM15/64(28)×8.5
C20	H3205C1021	同步带轮	1	1	
C21	HA100F2130	倒缝操纵杆曲柄螺钉	1	1	SM15/64(28)×6.7
C22	H3205J0662	轴承	1	1	
C23	H3205J0661	轴套	1	1	
C24	HA113F0684	轴套螺钉	2	2	SM15/64(28)×8.5
C25	HA100C2040	主动轮	1	1	
C26	HA110D0672	主动轮螺钉	2	2	SM15/64(28)×12
C27	H6304C8001	同步带	1	1	
C28	HA104F0654	压紧杆导架螺钉	3	3	SM15/64(28)×10
C29	H3207C0067	同步带轮组件	1	1	
C30	H3204C0651	上轴	1	1	
C31	H3200E2010	压紧杆	1	1	
C32	H3200E2020	圆柱头螺钉	1	1	SM1/8(44)×9
C33	HA704B0651	压紧杆轴套	1	1	
C34	HA100C2020	上轴轴套(中)螺钉	2	2	SM15/64(28)×14
C35	H3207E0661	压紧杆导架	1	1	
C36	H3210E0683	操作板	1	1	
C37	H3210E0682	膝控提升杠杆(左)	1	1	
C38	H3210E0681	膝控提升拉杆	1	1	
C39	H3200E2060	压紧杆提升凸轮	1	1	
C40	H3208E0067	压脚扳手组件	1	1	
C41	HA100B2110	三眼线勾螺钉	2	2	SM11/64(40)×5.5
C42	H3200E2100	压紧杆弹簧	1	1	
C43	HA100H2120	压紧杆弹簧导柱	1	1	

### C. 上轴、压脚部件

序号	样本编号	名 称	GC24518-1	GC24518-2	备 注
C44	HA117H0692	调压螺钉锁紧螺母	1	1	
C45	HA309H0681	调压螺钉	1	1	
C46	H6304E7101	压脚组件		1	(3/32)
C46	H6204E7101	压脚组件	1		
C47	H2400G2150	调压小螺钉	1	1	SM11/64(40)×26.5
C48	H2400G2160	调压小螺钉螺母	1	1	
C49	H2400G2140	调压螺钉	1	1	SM1/2(28)×26.5
C50	H2400G2170	调压小螺钉销	1	1	
C51	H2000J2050	提升压脚簧	1	1	
C52	H2400G2050	压紧杆提升压簧	1	1	
C53	H2404G0651	压紧杆	1	1	
C54	H2404G0653	滚轮压脚安装架定位块	1	1	
C55	H2404G0652	滚轮压脚安装架	1	1	
C56	H2404G0657	安装架螺钉	1	1	SM9/64(40)×3.5
C57	H2404G0659	滚轮安装架垫块	1	1	
C58	H2504G0013	双眼压脚定位螺钉		1	SM11/64(32)×7
C59	H2504G0014	双眼压脚挡板		1	
C60	H6308E8001	双针后护针板		1	3/32
C61	H2504G0011	安装架弹簧座		1	
C62	H6310E7101	滚轮组件		1	
C63	H2404G0658	滚轮压脚定位螺钉	1	1	SM11/64(32)×7.7
C64	H2404G0655	安装架弹簧	1	1	
C65	H2404G0654	定位块紧定螺钉	1	1	SM15/64(28)×8
C66	H2404G0656	安装架弹簧座	1		
C67	H2430G0076	滚轮组件	1		
C68	H6314E8001	滚轮压脚防护罩		1	
C68	H6206E8001	滚轮压脚防护罩	1		
C69	H3200E2250	压脚防护罩	1	1	

# D. 针杆挑线部件

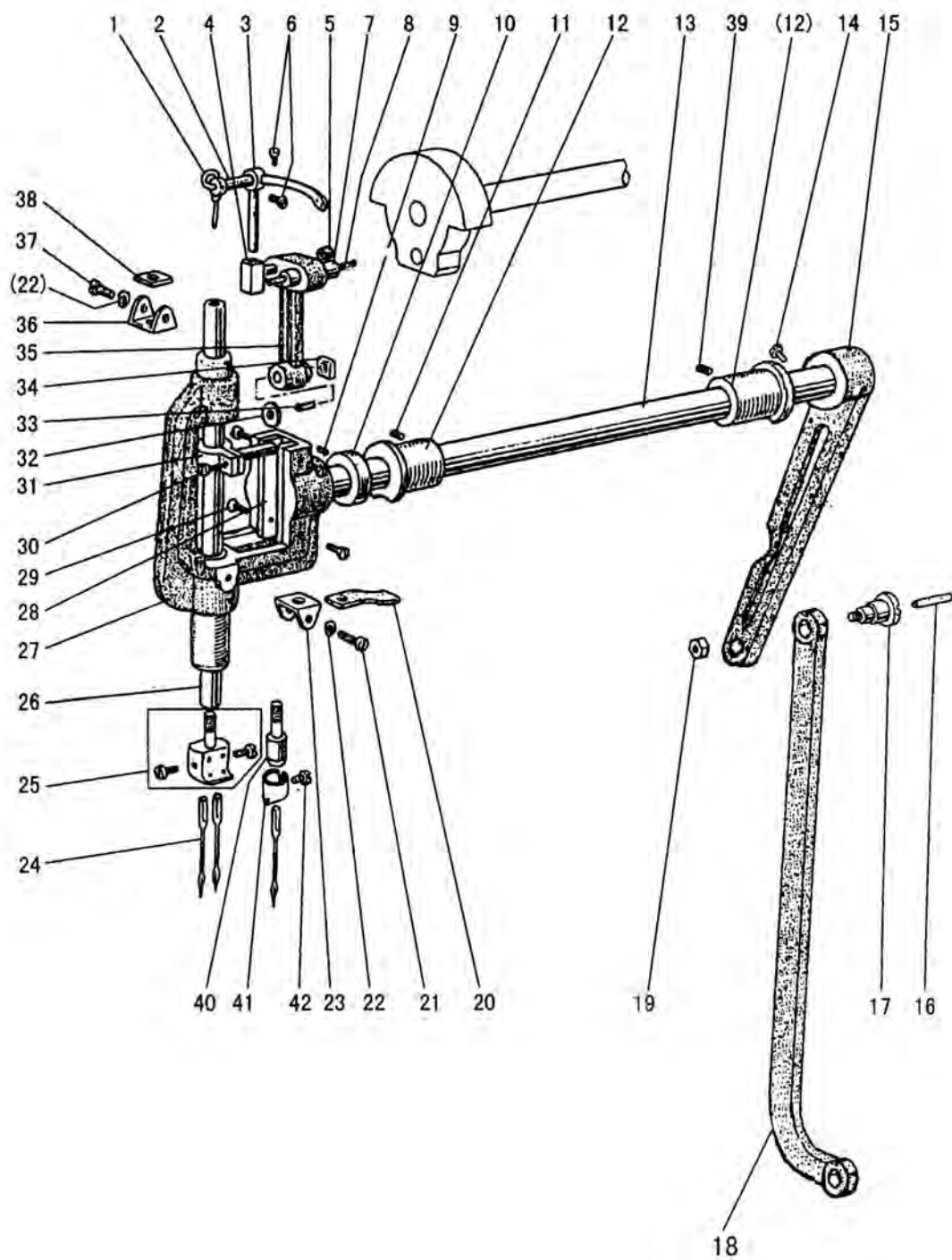



## D. 针杆挑线部件

序号	样本编号	名 称	GC24518-1	GC24518-2	备 注
D01	H2405D1122	棉线	1	1	2.5×240
D02	H32422C108	挑线杆铰链轴	1	1	
D03	H3504B0651	挑线杆		1	
D03	H2405D1111	挑线杆	1		
D04	H2405D1112	滑杆	1	1	
D05	H24211D305	滑杆塞子	1	1	
D06	HA110D0672	主动轮螺钉	3	3	SM15/64(28)×12
D07	H2405D0662	挑线曲柄连杆轴	1	1	
D08	H2405D0662	滑杆棉线	1	1	
D09	HA307C0662	紧圈螺钉	1	1	SM1/4(40)×6
D10	H3205D0066	紧圈组件	1	1	
D11	HA3411D308	压紧杆导架螺钉	1	1	SM15/64(28)×7
D12	H3204B0652	针杆架摆动轴轴套	2	2	
D13	H3204D0652	针杆摇动轴	1	1	
D14	H2012N0652	针杆摇动轴曲柄螺钉	1	1	SM1/4(24)×15
D15	H6306D8001	针杆摇动轴曲柄	1	1	
D16	H32311D406	油线	1	1	
D17	H32311D306	圆柱头螺钉	1	1	SM5/16(24)×26.2
D18	H6304D8001	针杆摇动轴曲柄连杆	1	1	
D19	H32311D506	六角螺母	1	1	SM5/16(24)×5.5
D20	H3204D0656	羊毛毡	1	1	
D21	H3204D6510	圆柱头螺钉	2	2	SM1/8(44)×4.8
D22	H005008030	弹簧垫圈	4	4	GB/T93 3
D23	H3204D0657	保持架	1	1	
D24	H2404D0653	机针	1	2	DP×5 #16
D25	H3200D2040	机针夹头组件		1	
D26	H32111D404	针杆	1	1	
D27	H32111D104	针杆架	1	1	
D28	H32111D204	垫片	2	2	
D29	H32111D304	沉头螺钉	4	4	SM3/32(56)×4
D30	H32111D604	圆柱头螺钉	1	1	SM9/64(40)×8.5
D31	H32111D504	针杆接头	1	1	
D32	H3204D6512	垫片	1	1	
D33	H3204D6513	羊毛毡	1	1	
D34	H32111D804	针杆接头滑块	1	1	
D35	H32111D704	挑线连杆	1	1	
D36	H3204D0655	保持架	1	1	
D37	H3204D6511	圆柱头螺钉	2	2	SM1/8(44)×3.5
D38	H3204D0654	羊毛毡	1	1	
D39	HA100C2020	上轴轴套(中)螺钉	1	1	SM15/64(28)×14
D40	H6204D8001	机针夹头	1		
D41	HA500C2030	针杆过线环	1		
D42	HA100C2170	针杆过线环螺钉	1		SM1/8(44)×4.5

# E. 针距调节部件

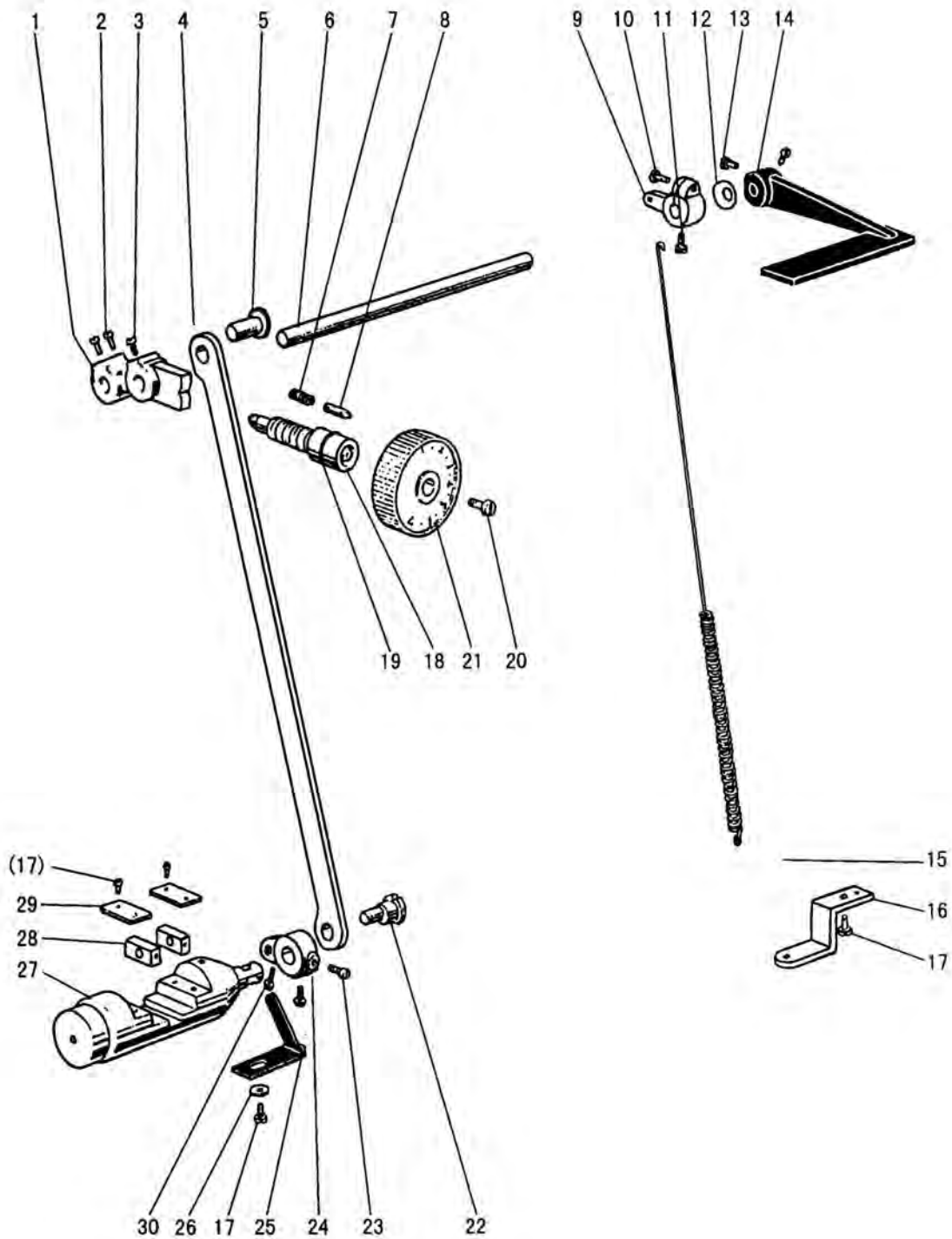

## E. 针距调节部件

序号	样本编号	名 称	GC24518-1	GC24518-2	备 注
E01	H6309F8001	针距调节摆杆	1	1	
E02	HA113F0684	限位块螺钉	2	2	SM15/64(28)×8.5
E03	H3200F2020	圆柱头螺钉	1	1	SM15/64(28)×12
E04	H6304F8001	连杆	1	1	
E05	HA100G2070	送布轴曲柄铰链轴	1	1	
E06	H3200F2060	倒缝操纵杆短轴(上)	1	1	
E07	H3200F2110	针距按钮簧	1	1	
E08	HA100F2080	止动销	1	1	Φ4×16
E09	H6306F8001	倒缝操纵曲柄	1	1	
E10	HA800F2020	拉簧架螺钉	1	1	SM15/64(28)×12
E11	H3207F0672	圆柱头螺钉	1	1	SM11/64(40)×8.5
E12	HA100F2110	倒缝操纵杆垫圈	1	1	
E13	HA113F0684	限位块螺钉	2	2	SM15/64(28)×8.5
E14	H3216F0071	倒缝操纵杆组件	1	1	
E15	H6307F8001	倒缝操纵曲柄弹簧	1	1	
E16	H6308F8001	弹簧架	1	1	
E17	HA300C2030	挑线杆防护罩螺钉	6	6	SM11/64(40)×8
E18	HA109F0671	针距调节螺杆	1	1	
E19	HA109F0674	针距调节螺杆O型圈	1	1	
E20	HA109F0673	针距标盘螺钉	1	1	SM3/16(28)×6
E21	H3404F0651	针距标盘	1	1	
E22	H3206F0662	偏心轴	1	1	
E23	H3210F0681	倒缝操纵杆螺钉	2	2	SM15/64(28)×10
E24	H3210F0683	倒缝操纵杆曲柄(下)	1	1	
E25	H3200F2080	倒缝台挡板	1	1	
E26	HA703R0067	倒缝台挡板垫圈	1	1	
E27	H3212F0692	倒缝台	1	1	
E28	H3208G0672	送布轴连杆滑块	2	2	
E29	H3212F0691	导向板	2	2	
E30	H3210F0682	内六角螺钉	1	1	M5×14

# F. 下轴、送布轴部件

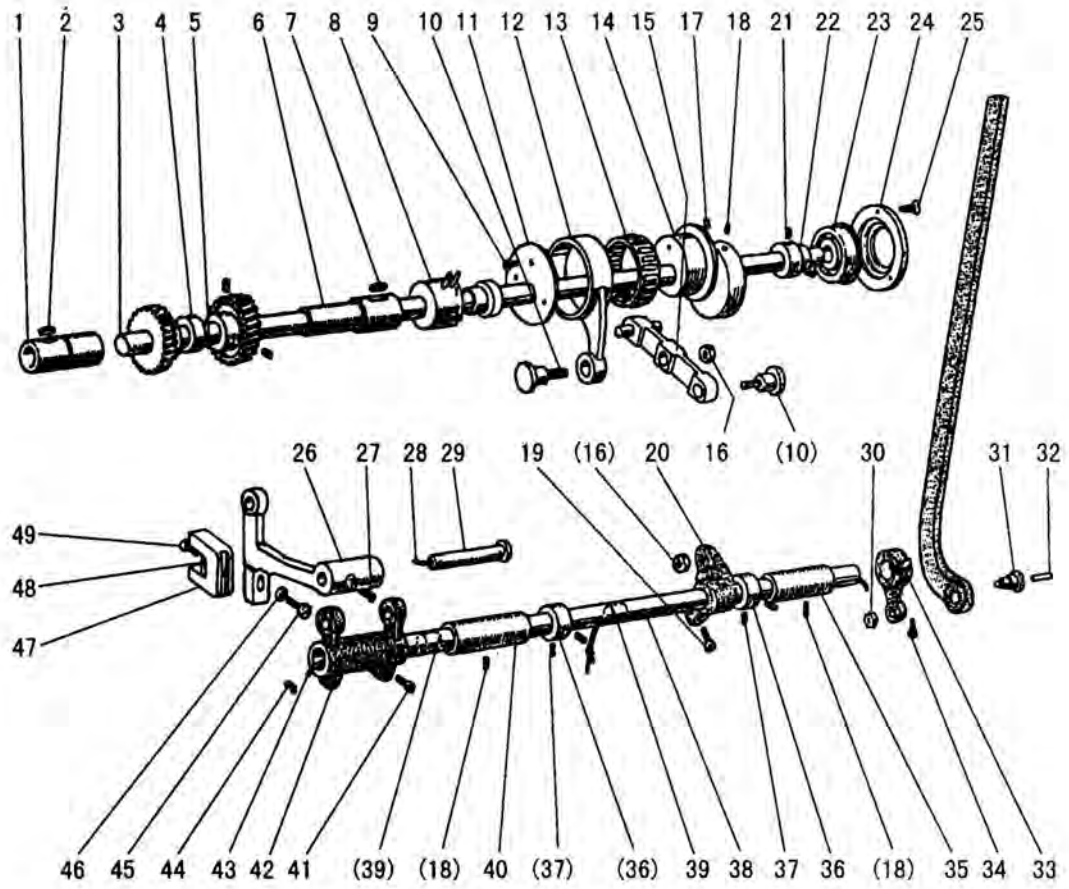

## F. 下轴、送布轴部件

序号	样本编号	名 称	GC24518-1	GC24518-2	备 注
F01	H6314B7101	下轴轴套(左)组件	1	1	
F02	H32132B204	油线	1	1	
F03	H6304H8001	下轴	1	1	
F04	H3205H0655	拾牙凸轮	1	1	
F05	H3205H0654	紧定螺钉	1	1	SM1/4(40)×5
F06	H6316B7101	下轴轴套(右)组件	1	1	
F07	H32132B204	油线	1	1	
F08	H3204B0054	下轴轴套(中)组件	1	1	
F09	HA700F2100	短轴端盖螺钉	3	3	SM11/64(40)×7
F10	H3208G0674	轴位螺钉	2	2	SM1/4(24)×22
F11	H32372G208	垫片	1	1	
F12	H32372G408	送布凸轮连杆	1	1	
F13	H32372G308	轴承	1	1	
F14	H32372G108	送布凸轮	1	1	
F15	H3208G2011	送布轴连杆组件	1	1	
F16	H3208G0675	六角螺母	2	2	SM1/4(24)×3.5
F17	HA100C2020	圆柱头螺钉	1	1	SM15/64(28)×14
F18	H2405D0664	挑线杆定位螺钉	3	3	SM15/64(28)×14
F19	H3208G0676	圆柱头螺钉	1	1	SM15/64(28)×14
F20	H3208G0673	送布轴曲柄(中)	1	1	
F21	HA105D0662	上轴紧圈螺钉	2	2	SM1/4(40)×4
F22	H3208H0662	轴套	1	1	
F23	H3208H0661	轴承	1	1	
F24	H3200H2060	挡板	1	1	
F25	HA7311C306	挡板螺钉	3	3	SM9/64(40)×7
F26	H6305G8001	牙架托架	1	1	
F27	H431050050	内六角紧定螺钉	1	1	GB/T80 M5×5
F28	H3205G0662	油线	1	1	
F29	H32243G205	牙架曲柄轴	1	1	
F30	H3206D0674	六角螺母	1	1	SM5/16(24)×5
F31	H32311D306	圆柱头螺钉	1	1	SM5/16(24)×26.2
F32	H32311D406	油线	1	1	
F33	H6305D8001	送布轴曲柄(右)	1	1	
F34	H2012N0652	送布轴曲柄(右)螺钉	1	1	SM1/4(24)×15
F35	H3204B0656	送布轴轴套(右)	1	1	
F36	HA108G0066	送布轴紧圈组件	2	2	
F37	HA105D0662	送布轴紧圈螺钉	4	4	SM1/4(40)×4
F38	H3204G0651	送布轴	1	1	
F39	H3204G0652	羊毛毡	2	2	
F40	HA100G2120	送布轴轴套(左)	1	1	
F41	HA104G1012	牙架曲柄螺钉	2	2	SM3/16(28)×12
F42	H3205G1032	牙架曲柄	1	1	
F43	H3204G0031	油线	1	1	

F. 下轴、送布轴部件

序号	样本编号	名 称	GC24518-1	GC24518-2	备 注
F44	H3200G2030	毛线夹	1	1	
F45	H3200H2040	螺栓	1	1	SM15/64(28)×18
F46	H005001060	垫圈	1	1	GB/T97.1 6
F47	H3205H0651	抬牙曲柄叉	1	1	
F48	H3205H0652	羊毛毡	1	1	
F49	H3205H0653	圆柱头螺钉	1	1	SM1/8(44)×4

# G. 旋梭台部件

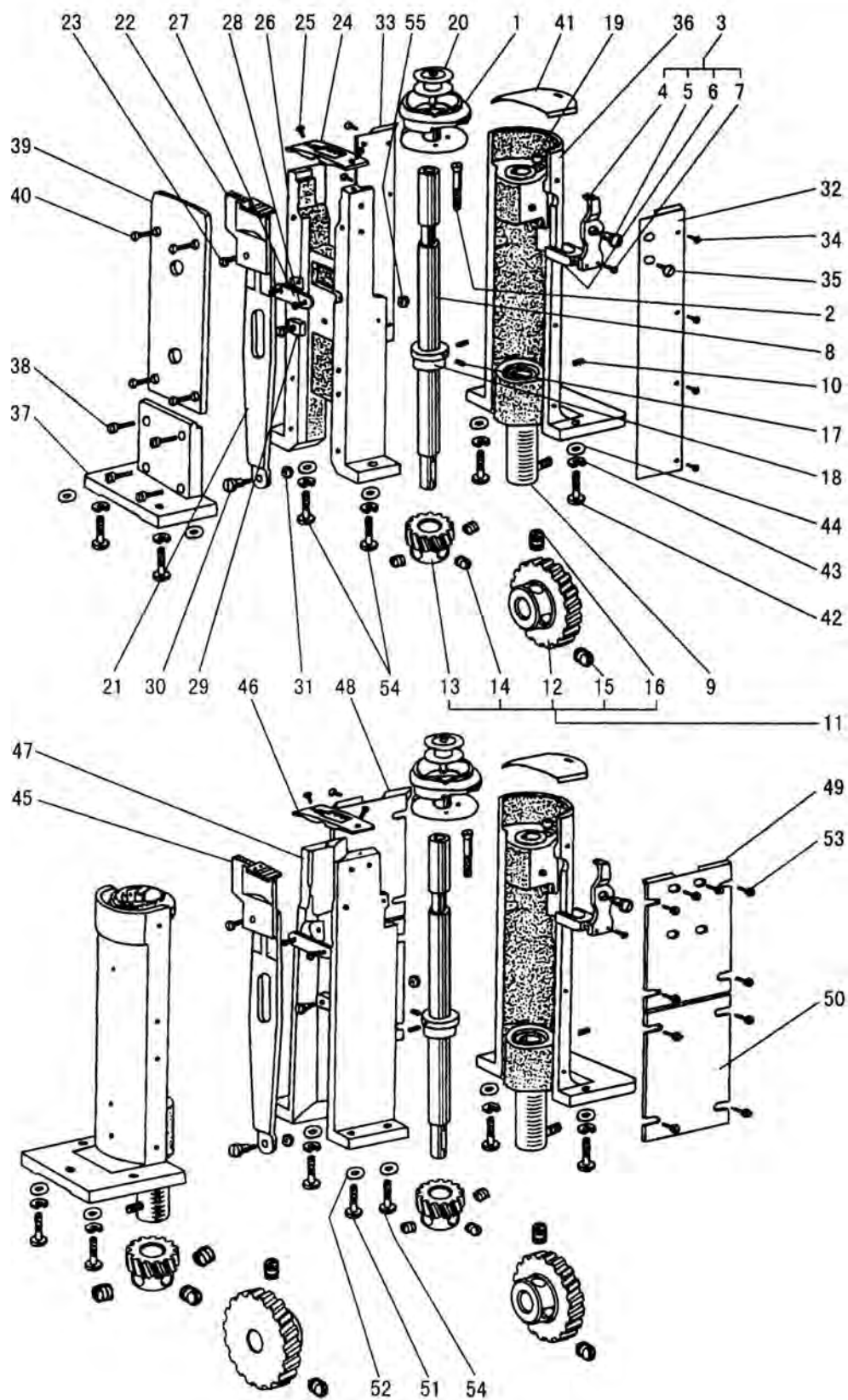

## G. 旋梭台部件

序号	样本编号	名称	GC24518-1	GC24518-2	备注
G01	H2404I0651	旋梭组件	1	2	
G02	H2404I0652	旋梭定位螺钉	1	2	SM9/64(40)×13
G03	H2404I0653	旋梭定位勾组件	1	2	
G04	H2404I0031	旋梭定位勾	1	2	
G05	H2404I0032	旋梭定位勾螺钉	1	2	SM9/32(28)×4
G06	H2404I0033	旋梭定位勾摆动叉	1	2	
G07	H2404I0034	旋梭定位勾定位螺钉	1	2	SM9/64(40)×8.5
G08	H6305I8001	旋梭轴	1	2	
G09	H6306I7101	旋梭轴轴套	1	2	
G10	HA100B2110	旋梭轴轴套紧定螺钉	1	2	SM11/64(40)×5.5
G11	H6308I7101	旋梭台齿轮组件	1	2	
G12	H32142I104	旋梭台齿轮(大)	1	2	
G13	H32142I204	旋梭台齿轮(小)	1	2	
G14	HA105D0662	旋梭台齿轮螺钉	3	6	SM1/4(40)×4
G15	H3204I6510	紧定螺钉	1	2	SM1/4(40)×6.5
G16	HA307C0662	旋梭台齿轮螺钉	1	2	SM1/4(40)×6
G17	HA105D0662	旋梭轴紧圈紧定螺钉	2	4	SM1/4(40)×4
G18	H2404I0081	旋梭轴紧圈	1	2	
G19	H2404I0659	旋梭轴安装台羊毛毡	1	2	
G20	H2400I2020	梭心	1	2	
G21	H2406I0661	牙架	1	1	
G22	H6204I8001	送布牙	1		3/32
G23	HA300B2130	送布牙定位螺钉	1	1	SM11/64(40)×5.5
G24	H6205I8001	针板	1		
G25	H2406I0664	针板螺钉	2	2	SM9/64(40)×7.5
G26	H2406I0665	牙架安装台	1		
G27	H2406I0666	牙架挡板	1	1	
G28	HA300B2190	牙架挡板螺钉	2	2	SM11/64(40)×6.5
G29	H2406I0667	牙架滑块组件	1	1	
G30	H6311I8001	牙架螺钉	1	1	SM11/64(40)×6.5
G31	H2000M0120	牙架螺母	1	1	
G32	H2400I2050	旋梭台前挡板	1		
G33	H2400I2060	旋梭台后挡板	1		
G34	H2400I2070	挡板螺钉	8		SM9/64(40)×4
G35	H2400I2080	挡板大螺钉	3	4	SM11/64(40)×3
G36	H2404I0654	旋梭轴安装台	1	2	
G37	H2400I2090	固定台	1		
G38	HA111G0683	固定台螺钉	1		SM11/64(40)×12
G39	H2400I2100	牙架安装台挡板	1		
G40	HA100C2190	牙架安装台挡板螺钉	1		SM11/64(40)×8
G41	H2400I2110	推板	1	2	
G42	H2400I2120	安装台螺钉	4	4	SM9/64(40)×2
G43	H005008080	弹簧垫圈	4	6	GB/T93 8



G. 旋梭台部件

序号	样本编号	名 称	GC24518-1	GC24518-2	备 注
G44	H005004080	小垫圈	6	6	GB/T848 8
G45	H6310I8001	送布牙3/32"		1	
G46	H6309I8001	针板3/32 "		1	
G47	H2504I0653	牙架安装台		1	
G48	H2500I2030	旋梭台后挡板		1	
G49	H2500I2020	旋梭台前挡板		1	
G50	H2500I2040	旋梭台下挡板		2	
G51	H2500I2050	牙架安装台小螺钉		2	SM1/4(24)×16.5
G52	H005004080	小垫圈		2	GB/T848 8
G53	HA7311C606	挡板螺钉		16	SM11/64(40)×15
G54	H6312I8001	牙架安装台螺钉	2	2	SM5/16(24)×18.5
G55	H2000I2160	牙架滑块螺母	1	1	

# H. 供油部件

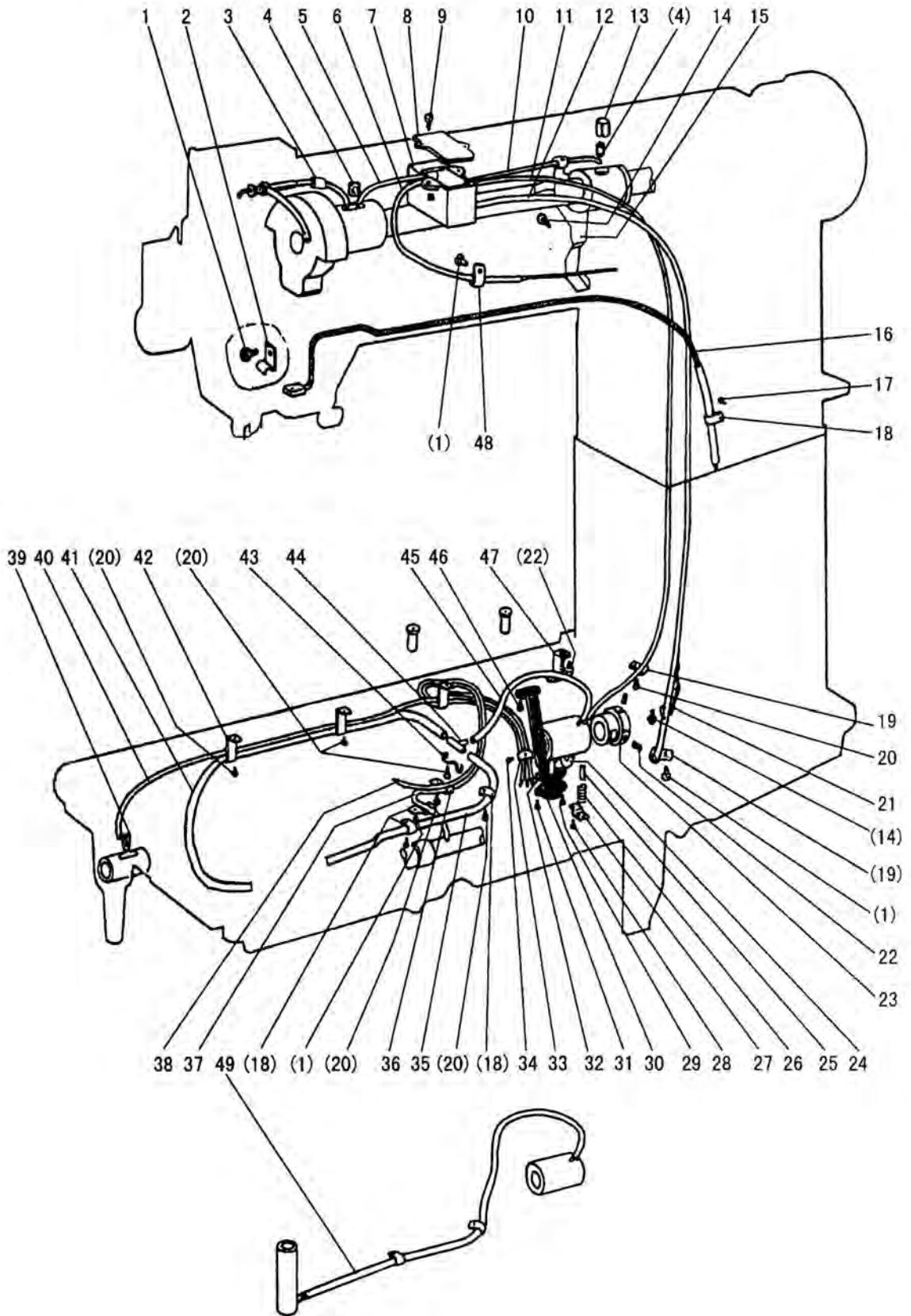

## H. 供油部件

序号	样本编号	名 称	GC24518-1	GC24518-2	备 注
H01	HA300C2030	挑线杆防护罩螺钉	4	4	SM11/64(40)×8
H02	H3200K0050	油管夹	1	1	
H03	H32422C208	橡胶管	1	1	
H04	H32175B304	羊毛毡	2	2	
H05	H3204K0032	油管组件	1	1	
H06	H3204K0043	油管组件	1	1	
H07	H3204K0011	油盒组件	1	1	
H08	H3204K0659	油盒垫片	1	1	
H09	H411040160	螺钉(镀锌)	2	2	GB/T819.1 M4×16
H10	H3204K0074	油管组件	1	1	
H11	H6304K8001	油管	1	1	
H12	H6305K8001	油管	1	1	
H13	H3200K0230	上轴轴套油管	1	1	
H14	HA300B2170	后盖板螺钉组件	3	3	SM11/64(40)×9
H15	H3200K0040	油管夹	1	1	
H16	H3209K0066	油管组件	1	1	
H17	HA7311CC06	偏心连杆轴螺钉	7	7	SM9/64(40)×6.5
H18	H32311D606	机头回油管固定夹	3	3	
H19	H3200K0190	油管夹	2	2	
H20	HA300B2130	大线勾螺钉	6	7	SM11/64(40)×5.5
H21	H3200K0200	油管夹	1	1	
H22	H3230K0751	紧定螺钉	2	2	SM11/64(40)×10
H23	H3230K0752	轴套	1	1	
H24	H3215K0696	油管	1	1	
H25	H1100I2070	柱塞	1	1	
H26	H1100I2090	柱塞弹簧	1	1	
H27	H1100I2110	柱塞弹簧挡板	1	1	
H28	H3204D6510	圆柱头螺钉	1	1	SM1/8(44)×4.8
H29	H3215K0693	盘头螺钉	1	1	SM9/64(40)×5
H30	H3215K0692	过滤板	1	1	
H31	H3215K0694	盘头螺钉	1	1	SM9/64(40)×7
H32	H3215K4011	油管板组件	1	1	
H33	H3215K0695	油管夹	1	1	
H34	HA106B0676	面板线勾螺钉	1	1	SM9/64(40)×6
H35	H3210K0672	油管	1	1	
H36	H3200K0170	油管夹	1	1	
H37	H3218K0072	油管组件	1	1	
H38	H3217K0071	油管组件	1	1	
H39	H3200K0180	油线	3	3	
H40	H3216K0070	油管组件	1	1	
H41	H3204K0655	油管		1	
H42	H3200K0160	油管夹	3	3	
H43	H3210K0674	油管夹		1	

## H. 供油部件

序号	样本编号	名 称	GC24518-1	GC24518-2	备 注
H44	H3210K0671	三通油嘴组件		1	
H45	H3210K0673	油管		1	
H46	HA100E2150	旋梭定位勾螺钉	2	2	SM11/64(40)×10
H47	H3200K0250	压板	1	1	
H48	H3200K0030	塑料夹	1	1	
H49	H6204K8001	油管	1		

# I. 附件

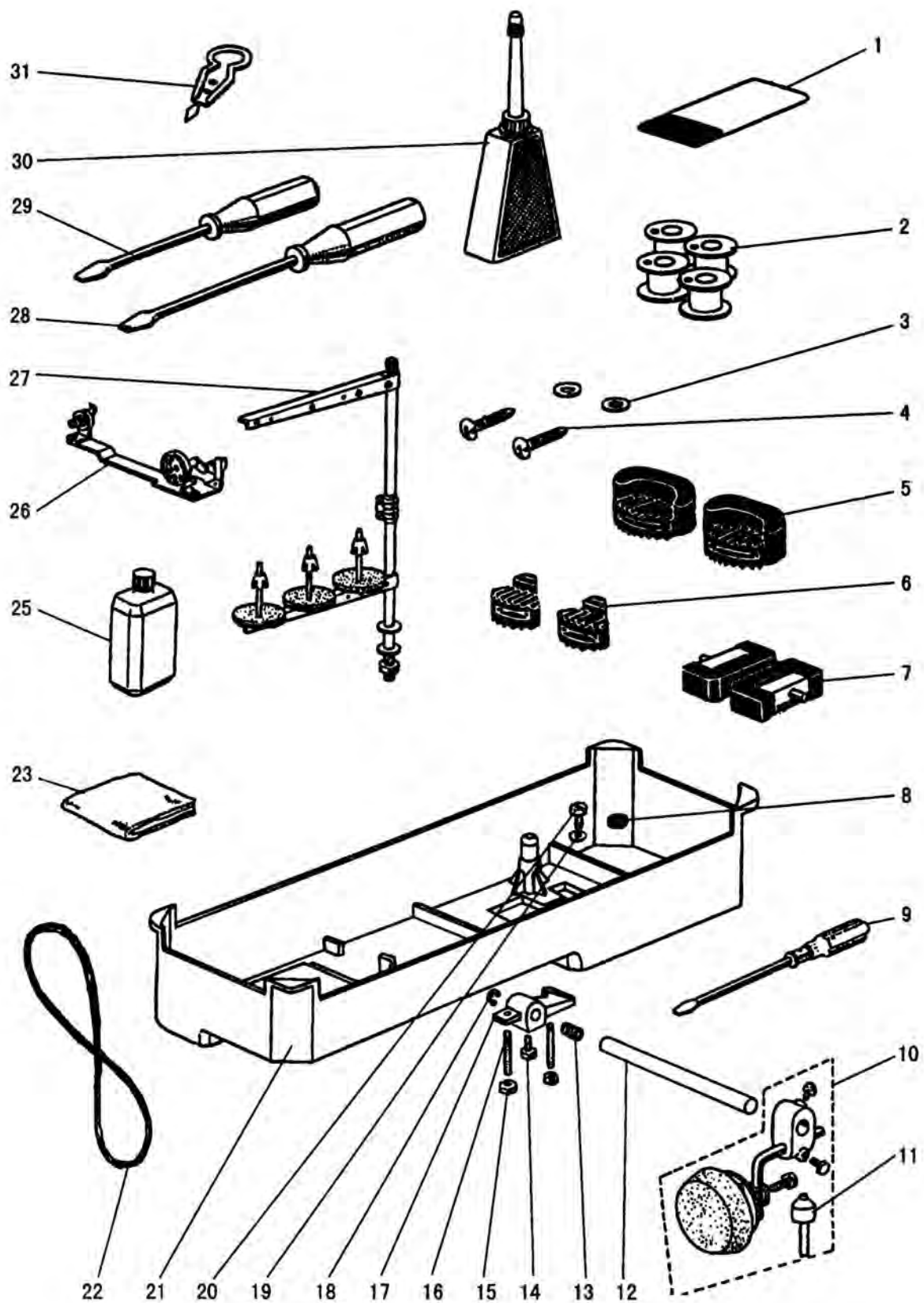

# I. 附件

---

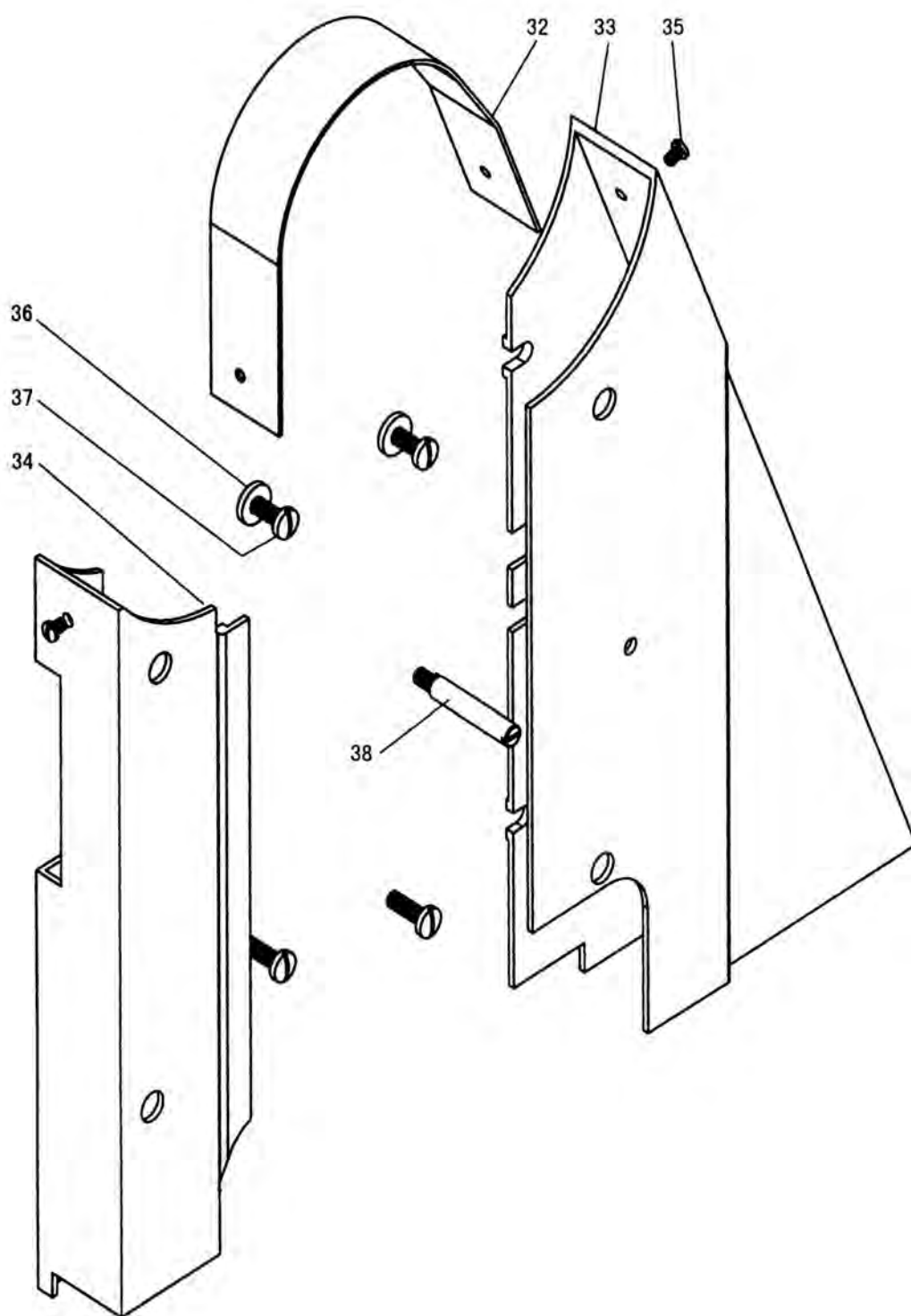

# I. 附件

序号	样本编号	名 称	GC24518-1	GC24518-2	备 注
I01	H2404D0653	机针DP×5 #16		6	
I02	H2400I2020	梭心	2	4	
I03	H3200L0050	垫圈	4	4	
I04	H801045200	绕线器木螺钉	4	4	GB/T99 4.5×20
I05	H3200L0020	防振垫块	2	2	灰色
I06	H3200L0030	防振垫块	2	2	灰色
I07	HA307J0067	机壳铰链组件	2	2	
I08	HA100J2120	小磁块	1	1	
I09	HA300J2070	螺钉起子(大)	1	1	
I10	H3214L0067	小附件组件	1	1	
I11	H3214L2011	膝控提升顶杆组件	1	1	
I12	H3213L0662	膝控铰链轴	1	1	
I13	HA104J0657	膝控复位弹簧	1	1	
I14	HA106J0664	碰块弯杆接头螺钉	1	1	
I15	HA104J6510	调节螺母	2	2	
I16	HA104J0659	膝控限位调节螺钉	2	2	SM15/64" (28) × 27
I17	H3213L0664	膝控提升杠杆曲柄	1	1	
I18	H007013090	E型挡圈	1	1	GB/T896 9
I19	HA104J0653	防油螺钉垫圈	1	1	
I20	HA104J0652	放油螺钉	1	1	SM5/16" (28) × 12
I21	H3213L0661	油盘	1	1	
I22	H2400K0080	三角皮带	1	1	M55
I23	HA100J2180	机罩	1	1	
I25	H3200L0130	油箱	1	1	
I26	HA706S0067	绕线器组件	1	1	
I26	HA200J2030	线架组件 (2)	1		
I27	H3200L0120	线架组件 (3)		1	
I28	HA300J2200	螺钉起子(中)	1	1	
I29	HA300J2210	螺钉起子(小)	1	1	
I30	HA100J2110	小油壶	1	1	
I31	H3207L0065	穿线器组件	1	1	
I32	H6307L8001	皮带罩(上)	1	1	
I33	H6309L8001	皮带罩(右)	1	1	
I34	H6310L8001	皮带罩(左)	1	1	
I35	H200000360	皮带罩(上)螺钉	2	2	SM11/64" (40) × 6.2
I36	H6722N8001	垫圈	2	2	
I37	H0207L8001	皮带罩螺钉	4	4	SM15/64" (28) × 18
I38	H0208L8001	皮带罩支撑螺钉	1	1	SM15/64" (28) × 10

附：特殊针位相关零件表

名称 针位	送布牙	针板	滚轮安装架 垫块	机针夹头	双针后护针 板	数量
2.0mm (5/64")	H6319I8001	H6320I8001	H2404G0659	H2504D0021	H6308E8001	1
2.4mm (3/32")	H6319I8001	H6320I8001	H2404G0659	H2504D0021	H6308E8001	1
3.2mm (1/8")	H6318I8001	H6317I8001	H2504G0041	H3200D2200	H6313E8001	1



**上海标准海菱缝制机械有限公司**  
**SHANGHAI BIAOZHUN HAILING SEWING MACHINERY CO., LTD.**

地址: 上海市松江区书林路850号

**ADD: No.850 Shulin Road, Songjiang District, Shanghai, P.R.China**

邮编: 201612

**Zip Code: 201612**

内销业务: 电话: 86-21-64061284 传真: 86-21-64462799

零件服务: 电话: 86-21-64851424 传真: 86-21-64069792

**Overseas Business: TEL: 86-21-64853303 FAX: 86-21-64854304**

**E-mail:sales@highlead.com.cn <http://www.highlead.com.cn>**

制造商保留因技术改进而更改内容的权利, 恕不另行通知

2016年12月印制